

По вопросам продаж и поддержки обращайтесь:

Алматы (7273)495-231
Ангарск (3955)60-70-56
Архангельск (8182)63-90-72
Астрахань (8512)99-46-04
Барнаул (3852)73-04-60
Белгород (4722)40-23-64
Благовещенск (4162)22-76-07
Брянск (4832)59-03-52
Владивосток (423)249-28-31
Владикавказ (8672)28-90-48
Владимир (4922)49-43-18
Волгоград (844)278-03-48
Вологда (8172)26-41-59
Воронеж (473)204-51-73
Екатеринбург (343)384-55-89
Иваново (4932)77-34-06
Ижевск (3412)26-03-58
Иркутск (395)279-98-46
Казань (843)206-01-48

Калининград (4012)72-03-81
Калуга (4842)92-23-67
Кемерово (3842)65-04-62
Киров (8332)68-02-04
Коломна (4966)23-41-49
Кострома (4942)77-07-48
Краснодар (861)203-40-90
Красноярск (391)204-63-61
Курган (3522)50-90-47
Курск (4712)77-13-04
Липецк (4742)52-20-81
Магнитогорск (3519)55-03-13
Москва (495)268-04-70
Мурманск (8152)59-64-93
Набережные Челны (8552)20-53-41
Нижний Новгород (831)429-08-12
Новокузнецк (3843)20-46-81
Новосибирск (383)227-86-73
Ноябрьск(3496)41-32-12

Омск (3812)21-46-40
Орел (4862)44-53-42
Оренбург (3532)37-68-04
Пенза (8412)22-31-16
Пермь (342)205-81-47
Петрозаводск (8142)55-98-37
Псков (8112)59-10-37
Ростов-на-Дону (863)308-18-15
Рязань (4912)46-61-64
Самара (846)206-03-16
Санкт-Петербург (812)309-46-40
Саранск (8342)22-96-24
Саратов (845)249-38-78
Севастополь (8692)22-31-93
Симферополь (3652)67-13-56
Смоленск (4812)29-41-54
Сочи (862)225-72-31
Ставрополь (8652)20-65-13
Сургут (3462)77-98-35

Сыктывкар (8212)25-95-17
Тамбов (4752)50-40-97
Тверь (4822)63-31-35
Тольятти (8482)63-91-07
Томск (3822)98-41-53
Тула (4872)33-79-87
Тюмень (3452)66-21-18
Улан-Удэ (3012)59-97-51
Ульяновск (8422)24-23-59
Уфа (347)229-48-12
Хабаровск (4212)92-98-04
Чебоксары (8352)28-53-07
Челябинск (351)202-03-61
Череповец (8202)49-02-64
Чита (3022)38-34-83
Якутск (4112)23-90-97
Ярославль (4852)69-52-93

Россия +7(495)268-04-70

Казахстан +7(7172)727-132

Киргизия +996(312)96-26-47

сайт: www.marshall.nt-rt.ru || эл. почта: msr@nt-rt.ru

РУКОВОДСТВО ПО ЭКСПЛУАТАЦИИ НА ШАРОВЫЕ ЦЕЛЬНОСВАРНЫЕ КРАНЫ муфтовые 10нж45фтЦРИ, 10нж46фтЦРИ, 10нж47фтЦРИ, 11с67пЦРИ



КРАН ШАРОВОЙ

Полный проход | Цельносварной изолирующий муфтовый с рукояткой

11с67п ЦРИ.00(01).1 • 10нж45фт ЦРИ.01.1
10нж46фт ЦРИ.01.1 • 10нж47фт ЦРИ.01.1

Назначение и область применения

Краны шаровые изолирующие муфтовые предназначены для установки в качестве запорного устройства, перекрывающего поток рабочей среды на трубопроводах, транспортирующих неагрессивные диэлектрические среды. Используются для установки на стальных наружных и подземных трубопроводах, например газопроводах: между выходом газопровода из земли и вводом в здание, разделяет участки газопроводов, находящихся под напряжением катодной защиты.

Конструкция

Кран шаровой изолирующий цельносварной муфтовый. Кран шаровой изолирующий представляет собой устройство, совмещающее в себе кран шаровой и соединение изолирующее. Корпус неразборный. Полный проход. Все части корпуса соединены сваркой. Кран не требует технического обслуживания и ремонта. Варианты исполнения: 11с67п – из углеродистой стали, 10нж45фт, 10нж46фт, 10нж47фт – из нержавеющей стали. Свободно плавающий шар уплотняется фторопластовыми седлами. Седла прижимаются к шару тарельчатыми пружинами. Шпиндель, с защитой от выталкивания, уплотняется фторопластовыми кольцами, зажатыми втулкой. Управление краном производится вручную поворотом рукоятки на 90° до упоров. В открытом положении крана рукоятка расположена вдоль оси трубопровода. Положение крана при монтаже на трубопроводе – произвольное, с потоком рабочей среды в любом направлении.

Технические характеристики

Рабочее давление, не более	1,6 МПа; 2,5 МПа; 4,0 МПа
Температура рабочей среды	от -40°C до +200°C (У1), от -60°C до +200°C (ХЛ1)
Рабочая среда	природный, сжиженный газы, нефть, бензин и другие диэлектрические среды, нейтральные к материалам деталей крана
Класс герметичности	А ГОСТ 9544-2015
Климатическое исполнение	У1, ХЛ1 ГОСТ 15150-69
Температура окружающей среды	не ниже -40°C (У1), не ниже -60°C (ХЛ1)
Количество рабочих циклов	не менее 10 000
Полный срок службы	не менее 30 лет
Присоединение к трубопроводу	резьбовое, резьба трубная цилиндрическая ГОСТ 6357-81
Управление	рукоятка; возможна установка редукторов на краны, начиная с диаметра DN50; возможно изготовление кранов с приводными устройствами
Сопротивление изолятора	не менее 10 МОм при напряжении 1 кВ

Возможно изготовление арматуры с учетом специальных требований заказчика, не противоречащих требованиям действующих стандартов.

График Давление/Температура

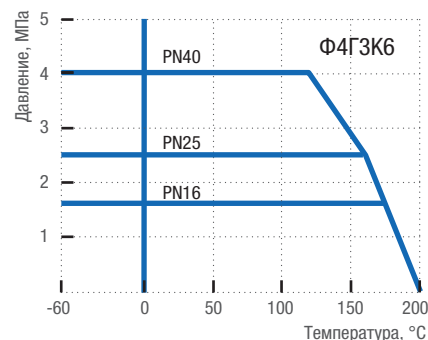

Материалы основных деталей

	11с67п ЦРИ.00 (У1)	11с67п ЦРИ.01 (ХЛ1)	10нж45фт ЦРИ.01 (ХЛ1) 10нж46фт ЦРИ.01 (ХЛ1) 10нж47фт ЦРИ.01 (ХЛ1)
1 Корпус	Сталь 20	09Г2С	12Х18Н10Т
2 Шар		08Х18Н10	
3 Шпиндель	20Х13	14Х17Н2	12Х18Н10Т
4 Втулка нажимная	Сталь 20	09Г2С	12Х18Н10Т
5 Уплотнение шпинделя		Фторопласт Ф4ГЗК6	
6 Кольцо		Фторопласт Ф4ГЗК6	
7 Седло		Фторопласт Ф4ГЗК6	
8 Кольцо уплотнительное		Резина РТС-002 мчп	
9 Кольцо опорное	Ст3 оцинкованная		12Х18Н10Т
10 Пружина тарельчатая	60С2А оцинкованная		AISI 301 EN10151*
11 Кольцо	Ст3 оцинкованная		12Х18Н10Т
12 Кольцо изолирующее		Фторопласт Ф4ГЗК6	
13 Рукоятка		Ст3	
14 Упор		Ст3	
15 Гайка		Сталь 35	
16 Шайба		Ст3	

* Аналог 07Х16Н6.

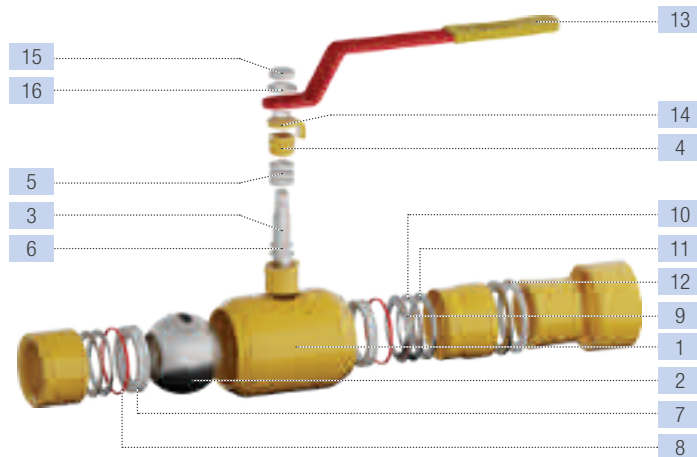

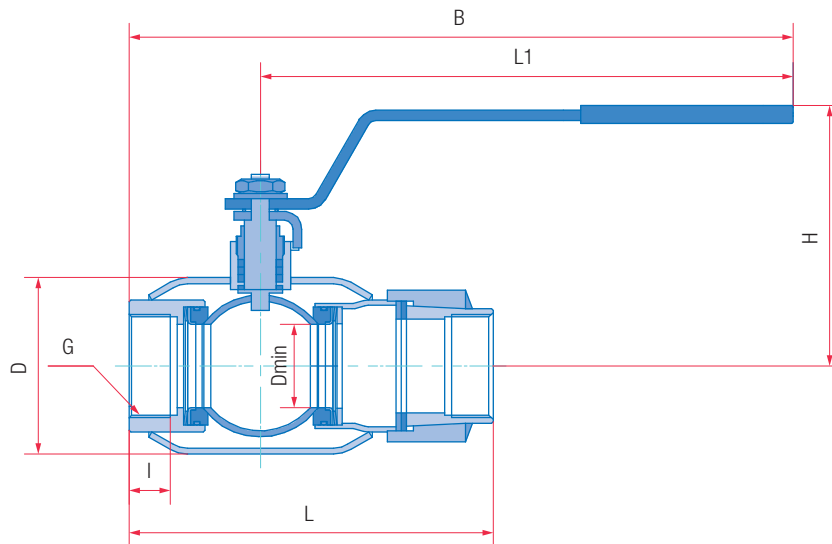

Основные размеры и масса

Обозначение			PN16												
сталь 20 (V1)	сталь 09Г2С (ХЛ1)	нерж. сталь (ХЛ1)	DN	G	L, мм	I, мм	D, мм	L1, мм	B, мм	H, мм	Dmin, мм	Масса, кг	Kv, м ³ /ч		
11с67п ЦРИ.00.1.016.010	11с67п ЦРИ.01.1.016.010	10нж45фт ЦРИ.01.1.016.010	10	3/8"	120	11	42	155	193	113	9	1,2	6		
11с67п ЦРИ.00.1.016.015	11с67п ЦРИ.01.1.016.015	10нж45фт ЦРИ.01.1.016.015	15	1/2"	120	12	42	155	193	113	12,5	1,2	16,3		
11с67п ЦРИ.00.1.016.020	11с67п ЦРИ.01.1.016.020	10нж45фт ЦРИ.01.1.016.020	20	3/4"	130	14	48	155	195	116	17	1,6	29,5		
11с67п ЦРИ.00.1.016.025	11с67п ЦРИ.01.1.016.025	10нж45фт ЦРИ.01.1.016.025	25	1"	140	16	57	155	205	121	24	2,1	43		
11с67п ЦРИ.00.1.016.032	11с67п ЦРИ.01.1.016.032	10нж45фт ЦРИ.01.1.016.032	32	1 1/4"	185	20	76	247	307	148	30	4,3	89		
11с67п ЦРИ.00.1.016.040	11с67п ЦРИ.01.1.016.040	10нж45фт ЦРИ.01.1.016.040	40	1 1/2"	185	20	76	247	307	152	37	5,0	230		
11с67п ЦРИ.00.1.016.050	11с67п ЦРИ.01.1.016.050	10нж45фт ЦРИ.01.1.016.050	50	2"	212	24	102	247	322	146	48	4,6	265		
11с67п ЦРИ.00.1.016.065	11с67п ЦРИ.01.1.016.065	10нж45фт ЦРИ.01.1.016.065	65	2 1/2"	221	25	133	313	398	170	64	5,9	540		
11с67п ЦРИ.00.1.016.080	11с67п ЦРИ.01.1.016.080	10нж45фт ЦРИ.01.1.016.080	80	3"	245	28	133	313	403	176	75	8,2	873		
11с67п ЦРИ.00.1.016.100	11с67п ЦРИ.01.1.016.100	10нж45фт ЦРИ.01.1.016.100	100	4"	307	33	180	668	788	169	98	14,2	1390		
			PN25												
11с67п ЦРИ.00.1.025.010	11с67п ЦРИ.01.1.025.010	10нж46фт ЦРИ.01.1.025.010	10	3/8"	120	11	42	155	193	113	9	1,2	6		
11с67п ЦРИ.00.1.025.015	11с67п ЦРИ.01.1.025.015	10нж46фт ЦРИ.01.1.025.015	15	1/2"	120	12	42	155	193	113	12,5	1,2	16,3		
11с67п ЦРИ.00.1.025.020	11с67п ЦРИ.01.1.025.020	10нж46фт ЦРИ.01.1.025.020	20	3/4"	130	14	48	155	195	116	17	1,6	29,5		
11с67п ЦРИ.00.1.025.025	11с67п ЦРИ.01.1.025.025	10нж46фт ЦРИ.01.1.025.025	25	1"	140	16	57	155	205	121	24	2,1	43		
11с67п ЦРИ.00.1.025.032	11с67п ЦРИ.01.1.025.032	10нж46фт ЦРИ.01.1.025.032	32	1 1/4"	185	20	76	247	307	148	30	4,3	89		
11с67п ЦРИ.00.1.025.040	11с67п ЦРИ.01.1.025.040	10нж46фт ЦРИ.01.1.025.040	40	1 1/2"	185	20	76	247	307	152	37	5,0	230		
11с67п ЦРИ.00.1.025.050	11с67п ЦРИ.01.1.025.050	10нж46фт ЦРИ.01.1.025.050	50	2"	212	24	102	247	322	146	48	4,6	265		
11с67п ЦРИ.00.1.025.065	11с67п ЦРИ.01.1.025.065	10нж46фт ЦРИ.01.1.025.065	65	2 1/2"	221	25	133	313	398	170	64	5,9	540		
11с67п ЦРИ.00.1.025.080	11с67п ЦРИ.01.1.025.080	10нж46фт ЦРИ.01.1.025.080	80	3"	245	28	133	313	403	176	75	8,2	873		
11с67п ЦРИ.00.1.025.100	11с67п ЦРИ.01.1.025.100	10нж46фт ЦРИ.01.1.025.100	100	4"	307	33	180	668	788	169	98	14,2	1390		
			PN40												
11с67п ЦРИ.00.1.040.010	11с67п ЦРИ.01.1.040.010	10нж47фт ЦРИ.01.1.040.010	10	3/8"	120	11	42	155	193	113	9	1,2	6		
11с67п ЦРИ.00.1.040.015	11с67п ЦРИ.01.1.040.015	10нж47фт ЦРИ.01.1.040.015	15	1/2"	120	12	42	155	193	113	12,5	1,2	16,3		
11с67п ЦРИ.00.1.040.020	11с67п ЦРИ.01.1.040.020	10нж47фт ЦРИ.01.1.040.020	20	3/4"	130	14	48	155	195	116	17	1,6	29,5		
11с67п ЦРИ.00.1.040.025	11с67п ЦРИ.01.1.040.025	10нж47фт ЦРИ.01.1.040.025	25	1"	140	16	57	155	205	121	24	2,1	43		
11с67п ЦРИ.00.1.040.032	11с67п ЦРИ.01.1.040.032	10нж47фт ЦРИ.01.1.040.032	32	1 1/4"	185	20	76	247	307	148	30	4,3	89		
11с67п ЦРИ.00.1.040.040	11с67п ЦРИ.01.1.040.040	10нж47фт ЦРИ.01.1.040.040	40	1 1/2"	185	20	76	247	307	152	37	5,0	230		
11с67п ЦРИ.00.1.040.050	11с67п ЦРИ.01.1.040.050	10нж47фт ЦРИ.01.1.040.050	50	2"	212	24	102	247	322	146	48	4,6	265		

Примечание:

11с67п — исполнение крана из углеродистой стали, 10нж45фт, 10нж46фт, 10нж47фт — исполнение крана из нержавеющей стали.

По заказу возможно изготовление присоединительных концов с трубной конической резьбой ГОСТ 6211-81 или с метрической резьбой.

По вопросам продаж и поддержки обращайтесь:

Алматы (7273)495-231
Ангарск (3955)60-70-56
Архангельск (8182)63-90-72
Астрахань (8512)99-46-04
Барнаул (3852)73-04-60
Белгород (4722)40-23-64
Благовещенск (4162)22-76-07
Брянск (4832)59-03-52
Владивосток (423)249-28-31
Владикавказ (8672)28-90-48
Владимир (4922)49-43-18
Волгоград (844)278-03-48
Вологда (8172)26-41-59
Воронеж (473)204-51-73
Екатеринбург (343)384-55-89
Иваново (4932)77-34-06
Ижевск (3412)26-03-58
Иркутск (395)279-98-46
Казань (843)206-01-48

Калининград (4012)72-03-81
Калуга (4842)92-23-67
Кемерово (3842)65-04-62
Киров (8332)68-02-04
Коломна (4966)23-41-49
Кострома (4942)77-07-48
Краснодар (861)203-40-90
Красноярск (391)204-63-61
Курган (3522)50-90-47
Курск (4712)77-13-04
Липецк (4742)52-20-81
Магнитогорск (3519)55-03-13
Москва (495)268-04-70
Мурманск (8152)59-64-93
Набережные Челны (8552)20-53-41
Нижний Новгород (831)429-08-12
Новокузнецк (3843)20-46-81
Новосибирск (383)227-86-73
Ноябрьск(3496)41-32-12

Омск (3812)21-46-40
Орел (4862)44-53-42
Оренбург (3532)37-68-04
Пенза (8412)22-31-16
Пермь (342)205-81-47
Петрозаводск (8142)55-98-37
Псков (8112)59-10-37
Ростов-на-Дону (863)308-18-15
Рязань (4912)46-61-64
Самара (846)206-03-16
Санкт-Петербург (812)309-46-40
Саранск (8342)22-96-24
Саратов (845)249-38-78
Севастополь (8692)22-31-93
Симферополь (3652)67-13-56
Смоленск (4812)29-41-54
Сочи (862)225-72-31
Ставрополь (8652)20-65-13
Сургут (3462)77-98-35

Сыктывкар (8212)25-95-17
Тамбов (4752)50-40-97
Тверь (4822)63-31-35
Тольятти (8482)63-91-07
Томск (3822)98-41-53
Тула (4872)33-79-87
Тюмень (3452)66-21-18
Улан-Удэ (3012)59-97-51
Ульяновск (8422)24-23-59
Уфа (347)229-48-12
Хабаровск (4212)92-98-04
Чебоксары (8352)28-53-07
Челябинск (351)202-03-61
Череповец (8202)49-02-64
Чита (3022)38-34-83
Якутск (4112)23-90-97
Ярославль (4852)69-52-93

Россия +7(495)268-04-70

Казахстан +7(7172)727-132

Киргизия +996(312)96-26-47

сайт: www.marshal.nt-rt.ru || **эл. почта:** msr@nt-rt.ru