

По вопросам продаж и поддержки обращайтесь:

Алматы (7273)495-231
Ангарск (3955)60-70-56
Архангельск (8182)63-90-72
Астрахань (8512)99-46-04
Барнаул (3852)73-04-60
Белгород (4722)40-23-64
Благовещенск (4162)22-76-07
Брянск (4832)59-03-52
Владивосток (423)249-28-31
Владикавказ (8672)28-90-48
Владимир (4922)49-43-18
Волгоград (844)278-03-48
Вологда (8172)26-41-59
Воронеж (473)204-51-73
Екатеринбург (343)384-55-89
Иваново (4932)77-34-06
Ижевск (3412)26-03-58
Иркутск (395)279-98-46
Казань (843)206-01-48

Калининград (4012)72-03-81
Калуга (4842)92-23-67
Кемерово (3842)65-04-62
Киров (8332)68-02-04
Коломна (4966)23-41-49
Кострома (4942)77-07-48
Краснодар (861)203-40-90
Красноярск (391)204-63-61
Курган (3522)50-90-47
Курск (4712)77-13-04
Липецк (4742)52-20-81
Магнитогорск (3519)55-03-13
Москва (495)268-04-70
Мурманск (8152)59-64-93
Набережные Челны (8552)20-53-41
Нижний Новгород (831)429-08-12
Новокузнецк (3843)20-46-81
Новосибирск (383)227-86-73
Ноябрьск(3496)41-32-12

Омск (3812)21-46-40
Орел (4862)44-53-42
Оренбург (3532)37-68-04
Пенза (8412)22-31-16
Пермь (342)205-81-47
Петрозаводск (8142)55-98-37
Псков (8112)59-10-37
Ростов-на-Дону (863)308-18-15
Рязань (4912)46-61-64
Самара (846)206-03-16
Санкт-Петербург (812)309-46-40
Саранск (8342)22-96-24
Саратов (845)249-38-78
Севастополь (8692)22-31-93
Симферополь (3652)67-13-56
Смоленск (4812)29-41-54
Сочи (862)225-72-31
Ставрополь (8652)20-65-13
Сургут (3462)77-98-35

Сыктывкар (8212)25-95-17
Тамбов (4752)50-40-97
Тверь (4822)63-31-35
Тольятти (8482)63-91-07
Томск (3822)98-41-53
Тула (4872)33-79-87
Тюмень (3452)66-21-18
Улан-Удэ (3012)59-97-51
Ульяновск (8422)24-23-59
Уфа (347)229-48-12
Хабаровск (4212)92-98-04
Чебоксары (8352)28-53-07
Челябинск (351)202-03-61
Череповец (8202)49-02-64
Чита (3022)38-34-83
Якутск (4112)23-90-97
Ярославль (4852)69-52-93

Россия +7(495)268-04-70

Казахстан +7(7172)727-132

Киргизия +996(312)96-26-47

сайт: www.marshal.nt-rt.ru || эл. почта: msr@nt-rt.ru

РУКОВОДСТВО ПО ЭКСПЛУАТАЦИИ НА ШАРОВЫЕ РАЗБОРНЫЕ КРАНЫ 11с67п 5СП



КРАН ШАРОВОЙ

Полный проход |
Разборный под приварку для пара с рукояткой
11с67п 5СП.00.1

Назначение и область применения

Краны шаровые с концами под приварку предназначены для установки в качестве запорного устройства, перекрывающего потоки жидких и газообразных рабочих сред на трубопроводах в системах паро-, а также водоснабжения, предприятиях теплоэнергетики, в химической, нефтеперерабатывающей, газовой и других отраслях промышленности.

Конструкция

Кран шаровой разборный. Полный проход. Исполнение под приварку. Сварной корпус из углеродистой стали. Свободно плавающий шар уплотняется фторопластовыми седлами. Шпиндель, с защитой от выталкивания, уплотняется фторопластовыми кольцами, зажатыми втулкой. Составные части корпуса уплотняются прокладками. Управление краном производится вручную поворотом рукоятки на 90° до упоров. Положение рукоятки является указателем открытия-закрытия крана. В открытом положении крана рукоятка расположена вдоль оси трубопровода. Положение крана при монтаже на трубопроводе – произвольное, с потоком рабочей среды в любом направлении.

Технические характеристики

Рабочее давление, не более	1,6 МПа; 2,5 МПа; 4,0 МПа
Температура рабочей среды	от -40°C до +250°C (У1)
Рабочая среда	пар, вода
Класс герметичности	А ГОСТ 9544-2015
Климатическое исполнение	У1, ГОСТ 15150-69
Температура окружающей среды	не ниже -40°C
Количество рабочих циклов	не менее 10 000
Полный срок службы	не менее 30 лет
Присоединение к трубопроводу	под приварку
Управление	рукоятка; возможна установка редукторов на краны, начиная с диаметра DN50; возможно изготовление кранов с приводными устройствами
Строительные длины	ГОСТ 28908-91, ГОСТ 3706-93 (ISO5752)
Концы под приварку в соответствии с	ГОСТ 16037-80

Возможно изготовление арматуры с учетом специальных требований заказчика, не противоречащих требованиям действующих стандартов.

График Давление/Температура

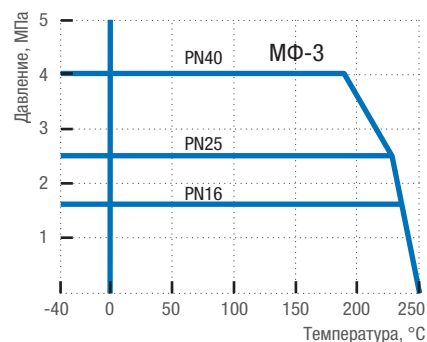

Материалы основных деталей

11с67п 5СП.00 (У1)	
1 Корпус	Сталь 20
2 Патрубки под приварку	Сталь 20
3 Шар	08Х18Н10
4 Шпиндель	20Х13
5 Втулка нажимная	Сталь 20
6 Уплотнение шпинделя	Фторопласт МФ-3
7 Кольцо	Фторопласт МФ-3
8 Седло	Фторопласт МФ-3
9 Кольцо уплотнительное	Резина ВА13Д
10 Кольцо опорное	Ст3 оцинкованная
11 Пружина тарельчатая	60С2А оцинкованная
12 Прокладка	Безасбестовый прокладочный материал
13 Шпилька	Сталь 35
14 Рукоятка	Ст3
15 Упор	Ст3
16 Гайка	Сталь 35
17 Шайба	Ст3

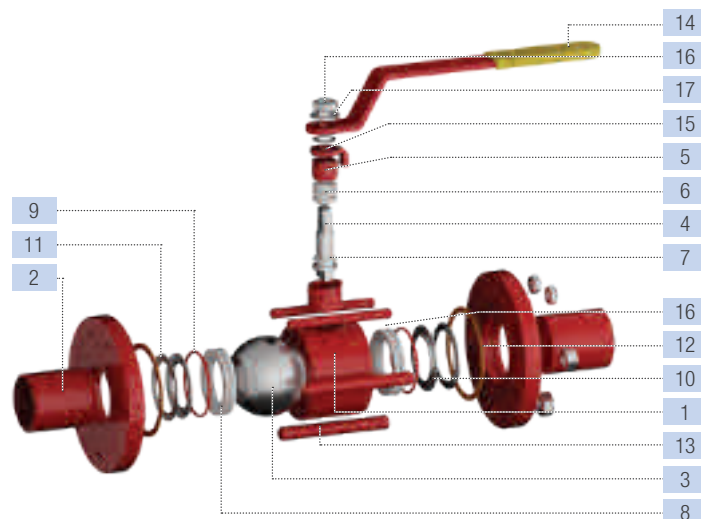

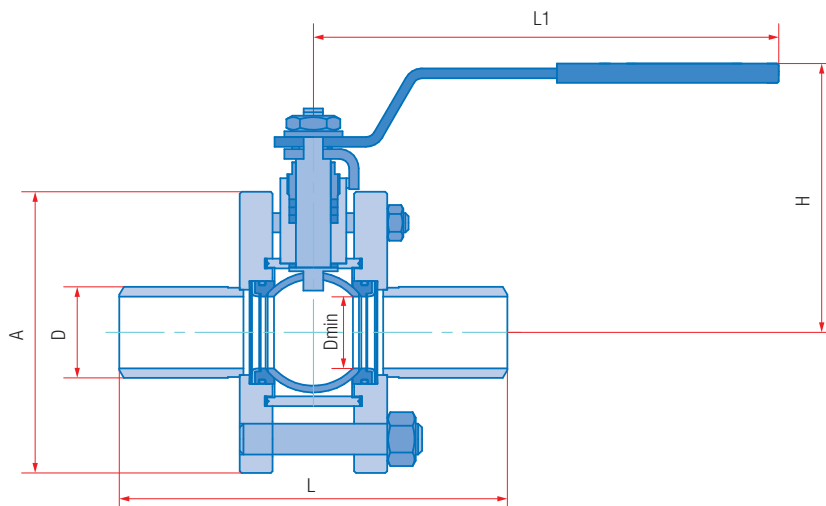

Основные размеры и масса

Обозначение	PN16								
сталь 20 (У1)	DN	L, мм	D, мм	A, мм	L1, мм	H, мм	Dmin, мм	Масса, кг	Kv, м ³ /ч
11с67п 5СП.00.1.016.010	10	130	17	90	155	113	11,4	1,8	6
11с67п 5СП.00.1.016.015	15	130	21,3	95	155	113	12,5	2,1	16,3
11с67п 5СП.00.1.016.020	20	150	26,8	105	155	116	17	2,8	29,5
11с67п 5СП.00.1.016.025	25	160	33,5	115	155	120	24	3,7	43
11с67п 5СП.00.1.016.032	32	180	42,3	135	247	150	30	5,1	89
11с67п 5СП.00.1.016.040	40	200	51	145	247	155	37	5,9	230
11с67п 5СП.00.1.016.050	50	230	60	160	247	147	48	7,9	265
11с67п 5СП.00.1.016.065	65	290	76	180	313	170	64	10,6	540
11с67п 5СП.00.1.016.080	80	310	89	195	313	178	75	12,7	873
11с67п 5СП.00.1.016.100	100	350	108	230	668	170	98	22,8	1390
11с67п 5СП.00.1.016.125	125	400	133	265	668	188	123	32,3	1707
11с67п 5СП.00.1.016.150	150	480	159	300	668	216	148	44,2	2024
11с67п 5СП.00.1.016.200	200	600	219	382	803	271	195	85,4	2720
	PN25								
11с67п 5СП.00.1.025.010	10	130	17	90	155	113	11,4	1,8	6
11с67п 5СП.00.1.025.015	15	130	21,3	95	155	113	12,5	2,1	16,3
11с67п 5СП.00.1.025.020	20	150	26,8	105	155	116	17	2,8	29,5
11с67п 5СП.00.1.025.025	25	160	33,5	115	155	120	24	3,7	43
11с67п 5СП.00.1.025.032	32	180	42,3	135	247	150	30	5,1	89
11с67п 5СП.00.1.025.040	40	200	51	145	247	155	37	5,9	230
11с67п 5СП.00.1.025.050	50	230	60	160	247	147	48	7,9	265
11с67п 5СП.00.1.025.065	65	290	76	180	313	170	64	10,6	540
11с67п 5СП.00.1.025.080	80	310	89	195	313	178	75	12,7	873
11с67п 5СП.00.1.025.100	100	350	108	230	668	170	98	22,8	1390
11с67п 5СП.00.1.025.125	125	400	133	265	668	188	123	32,3	1707
11с67п 5СП.00.1.025.150	150	480	159	300	668	216	148	44,2	2024
11с67п 5СП.00.1.025.200	200	600	212	382	803	271	195	85,4	2720
	PN40								
11с67п 5СП.00.1.040.010	10	130	16	90	155	113	11	2,2	6
11с67п 5СП.00.1.040.015	15	130	21	95	155	113	12,5	2,4	16,3
11с67п 5СП.00.1.040.020	20	150	26	105	247	139	17	3,6	29,5
11с67п 5СП.00.1.040.025	25	160	32	115	247	145	24	4,5	43
11с67п 5СП.00.1.040.032	32	180	42	135	247	151	30	6,0	89
11с67п 5СП.00.1.040.040	40	200	47	145	247	158	37	7,0	230
11с67п 5СП.00.1.040.050	50	230	60	160	247	147	48	9,2	265

По вопросам продаж и поддержки обращайтесь:

Алматы (7273)495-231
Ангарск (3955)60-70-56
Архангельск (8182)63-90-72
Астрахань (8512)99-46-04
Барнаул (3852)73-04-60
Белгород (4722)40-23-64
Благовещенск (4162)22-76-07
Брянск (4832)59-03-52
Владивосток (423)249-28-31
Владикавказ (8672)28-90-48
Владимир (4922)49-43-18
Волгоград (844)278-03-48
Вологда (8172)26-41-59
Воронеж (473)204-51-73
Екатеринбург (343)384-55-89
Иваново (4932)77-34-06
Ижевск (3412)26-03-58
Иркутск (395)279-98-46
Казань (843)206-01-48

Калининград (4012)72-03-81
Калуга (4842)92-23-67
Кемерово (3842)65-04-62
Киров (8332)68-02-04
Коломна (4966)23-41-49
Кострома (4942)77-07-48
Краснодар (861)203-40-90
Красноярск (391)204-63-61
Курган (3522)50-90-47
Курск (4712)77-13-04
Липецк (4742)52-20-81
Магнитогорск (3519)55-03-13
Москва (495)268-04-70
Мурманск (8152)59-64-93
Набережные Челны (8552)20-53-41
Нижний Новгород (831)429-08-12
Новокузнецк (3843)20-46-81
Новосибирск (383)227-86-73
Ноябрьск(3496)41-32-12

Омск (3812)21-46-40
Орел (4862)44-53-42
Оренбург (3532)37-68-04
Пенза (8412)22-31-16
Пермь (342)205-81-47
Петрозаводск (8142)55-98-37
Псков (8112)59-10-37
Ростов-на-Дону (863)308-18-15
Рязань (4912)46-61-64
Самара (846)206-03-16
Санкт-Петербург (812)309-46-40
Саранск (8342)22-96-24
Саратов (845)249-38-78
Севастополь (8692)22-31-93
Симферополь (3652)67-13-56
Смоленск (4812)29-41-54
Сочи (862)225-72-31
Ставрополь (8652)20-65-13
Сургут (3462)77-98-35

Сыктывкар (8212)25-95-17
Тамбов (4752)50-40-97
Тверь (4822)63-31-35
Тольятти (8482)63-91-07
Томск (3822)98-41-53
Тула (4872)33-79-87
Тюмень (3452)66-21-18
Улан-Удэ (3012)59-97-51
Ульяновск (8422)24-23-59
Уфа (347)229-48-12
Хабаровск (4212)92-98-04
Чебоксары (8352)28-53-07
Челябинск (351)202-03-61
Череповец (8202)49-02-64
Чита (3022)38-34-83
Якутск (4112)23-90-97
Ярославль (4852)69-52-93

Россия +7(495)268-04-70

Казахстан +7(7172)727-132

Киргизия +996(312)96-26-47

сайт: www.marshal.nt-rt.ru || **эл. почта:** msr@nt-rt.ru